

Geneigtes Dach - sdmhzi02a-02

geneigtes Dach, Holzmassivbau, hinterlüftet/belüftet, mit Installationsebene, auf Lattung, andere Oberfläche

Bauphysikalische Bewertung

Brandschutz REI 60
 max. Spannweite = 5 m; max. Last $E_{d,fi}$ = 0,6 kN/m² (geprüft ohne Dachaufbau);
 bei BSP \geq 134 mm max. Last $E_{d,fi}$ = 5,0 kN/m²
 REI 90 mit BSP \geq 150 mm und \geq 12,5 mm GKF/GF
 Klassifizierung durch HFA

Deutschland

REI60
 Last $E_{d,fi}$ gemäß des deutschen Verwendbarkeitsnachweises
 Nachweis: herstellerepezifisch

Wärmeschutz U 0,11 W/(m²K)
 Diffusionsverhalten geeignet

Berechnung durch TUM

Schallschutz R_w (C;C_{tr}) 54(-1;-7) dB
 $L_{n,w}$ (C_i)

Bei Verwendung von Unterdeckplatten gemäß EN 13986 mit einer höheren Dichte $\rho = 600$ kg/m³ ist eine Verschlechterung der Luftschalldämmung von $\Delta R_w = -6$ dB zu beachten.
 Bewertung durch Müller-BBM

Flächenbezogene Masse m 184,00 kg/m²

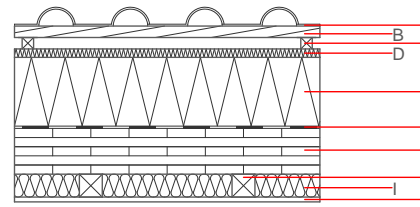
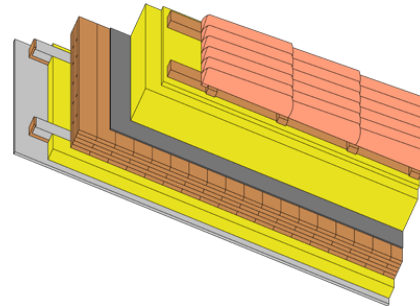

Bemerkung: Die Ausführung des Unterdachs und der Konterlattenhöhe sind je nach Dachneigung bzw. nationalen Anforderungen festzulegen.

Baustoffangaben zur Konstruktion, Schichtaufbau (von außen nach innen, Maße in mm)

Schicht	Dicke	Baustoff	Wärmeschutz				Brandverhaltensklasse EN
			λ	μ min - max	ρ	c	
A		Betondachstein / Ziegeldachstein			2100		A1
B	30,0	Holz Fichte Lattung (30/50)	0,120	50	450	1,600	D
C	30,0	Holz Fichte Konterlattung (Deutschland 30mm); Österreich Mindesthöhe 50mm	0,120	50	450	1,600	D
D	22,0	Holzfaserdämmplatte [045; 250] - Unterdeckplatte	0,045	5	250	2,100	E
E	240,0	Holzfaserdämmplatte [040; R=200] Aufsparrendämmung	0,040	5 - 7	200	2,100	E
F	0,2	Abdichtungsbahn sd \geq 100m (strömungsdicht)					
G	120,0	Brettsperrholz (verklebt) mind. 3-lagig, Decklage mind. 27,5mm	0,130	50	500	1,600	D
H	60,0	Holz Fichte Lattung 60/60 (a=400)	0,120	50	450	1,600	D
I	60,0	Mineralwolle [040; 11; <1000°C]	0,040	1	11	1,030	A1
J	12,5	Gipsplatte Typ DF (GKF)	0,250	10	800	1,050	A2

Ökologische Bewertung (pro m² Konstruktionsfläche)

Datenbasis ecoinvent

Verbaute Menge an NAWAROS	kg	110,995
Anteil NAWAROS am Gesamtgewicht	%	66,65
Einsatz an Primärenergie	MJ	1378,846
Erneuerbarer Primärenergieanteil	%	10,92
$\Sigma\Delta OI3$		71,9

Berechnung durch HFA

Datenbasis GaBi (ÖKOBAUDAT)

Verbaute Menge an Nawaros	kg	137,950
Biogener Kohlenstoff in kg CO ₂ Äqv.	kg CO ₂	197,020
Einsatz Primärenergie	MJ	1949,520
Davon Anteil erneuerbar	%	32,84

Berechnung durch TUM

dataholz.eu – Katalog bauphysikalisch und ökologisch geprüfter und/oder zugelassener Holz und Holzwerkstoffe, Baustoffe, Bauteile und Bauteilanschlüsse für den Holzbau, freigegeben von akkreditierten Prüfanstalten.

Die Kennwerte können als Grundlage für Nachweise gegenüber Baubehörden herangezogen werden.

Ökologische Bewertung im Detail

Datenbasis Datenbank ecoinvent

Lebenszyklus (Phasen)	GWP _{Fossil} [kg CO ₂ Äqv.]	GWP _{Biogen} [kg CO ₂ Äqv.]	GWP _{Total} [kg CO ₂ Äqv.]	AP [kg SO ₂ Äqv.]	EP [kg PO ₄ Äqv.]	ODP [kg R11 Äqv.]	POCP [kg Ethen Äqv.]
A1 - A3	81,792	-180,142	-98,351	0,330	0,146	6,76E-6	0,075

Lebenszyklus (Phasen)	PERE [MJ]	PERM [MJ]	PERT [MJ]	PENRE [MJ]	PENRM [MJ]	PENRT [MJ]
A1 - A3	150,615	1757,464	1908,078	1228,232	102,343	1330,575

Datenbasis Datenbank GaBi (ÖKOBAUDAT)

Lebenszyklus (Phasen)	GWP _{Total} [kg CO ₂ Äqv.]	AP [kg SO ₂ Äqv.]	EP [kg PO ₄ Äqv.]	ODP [kg R11 Äqv.]	POCP [kg Ethen Äqv.]
A1 - A3	-124,580	0,209	0,044	4,67E-6	0,044
C1 - C4	191,266	0,008	0,002	2,12E-7	0,001
A1 - C4	68,315	0,221	0,046	4,89E-6	0,045

Lebenszyklus (Phasen)	PERE [MJ]	PERM [MJ]	PERT [MJ]	PENRE [MJ]	PENRM [MJ]	PENRT [MJ]
A1 - A3	635,524	1992,194	2625,276	1246,089	77,123	1322,540
C1 - C4	3,680	-1987,977	-1984,297	48,475	-64,449	-15,973
A1 - C4	640,283	4,476	642,317	1309,240	12,726	1321,294